

Hámozók Zöldség hámozó, 15 kg, dörzstárca

TERMÉK # _____

MODELL # _____

NÉV # _____

SIS # _____

AIA # _____

**603341 (T15E1C)**

Burgonyakoptató készülék,
dörzstárccával és
dörzskamrával. 15 kg
töltetsúly.

603342 (T15E324C)

Burgonyakoptató készülék,
dörzstárccával és
dörzskamrával. 15 kg
töltetsúly.

Rövid leírás

Termék szám

Burgonyakoptató készülék, dörzstárccával és dörzskamrával. 15 kg töltetsúly. Rm acél konstrukció, átlátszó műanyag fedéllel. Vízálló érintógombos vezérlőpanel. Programozható időkapcsoló. Biztonsági eszköz, mely leállítja a működést a fedél és az ajtó kinyitásakor. Levehető zuhanyegység, amely megkönnyíti a tisztítást. Az elektronikus vezérlés és a motor IP65 szintű védelemmel ellátva.

Fő jellemzők

- Átlátszó fedél sérülésálló műanyagból, amely betekintést nyújt a feldolgozási folyamatba.
- Tartozékok:
-dörzstárca és cylinder.
- Kivehető forgó tárca dörzsanyaggal bevonva (lávakő).
- A levágott héjak kis darabokra vannak aprítva, ez megkönnyíti a leürítési folyamatot.
- Szakaszos funkció a kiürítési folyamat irányításához.
- Levehető, a fedélhez csíptetett kézizuhany, amely a készülék tisztítására szolgál.
- Időzítő, visszaszámláló kijelzővel.
- Mágneses érzékelők leállítják a készüléket, ha a fedő és/vagy az ajtó nyitva van.
- 80-300 adaghoz alkalmas.

Konstrukció

- Rozsdamentes acél konstrukció.
- IP55 vízvédettségű érintógombos kezelői panel.
- Átlátszó BPA mentes fedő, mágneses biztonsági rendszerrel, amely leállítja a készüléket, ha a tető nincs megfelelően lezárva.

Szállított tartozékok

- 1 Dörzstárca, T10/T15 PNC 653203

Opcionális tartozékok

- Dörzstárca, T10/T15 PNC 653203
- Zöldségmosó szárító kosár, 15 kg töltetsúlyú burgonyakoptató gépbe PNC 653209
- Szűrőasztal csúsztató polccal, PNC 653783
- Szűrőasztal csúsztató polccal PNC 653784

Jóváhagyás _____

Előlnézet

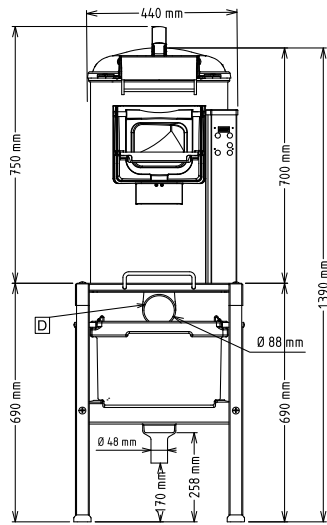

Oldalnézet

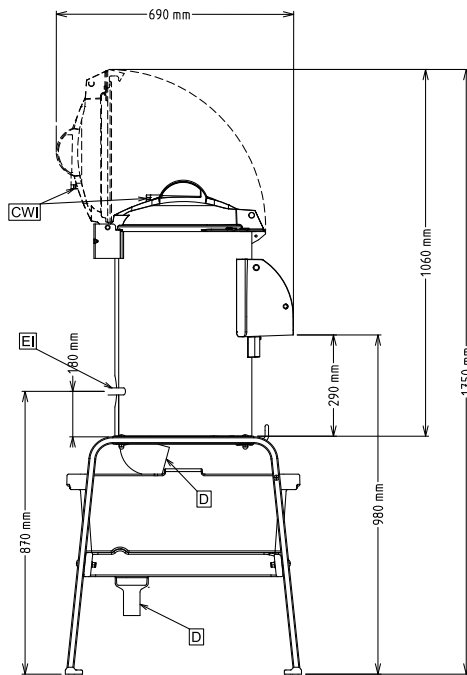

CWII = Bejövő hidegvíz
 D = Leállítás
 EI = Elektromos csatlakozás

Felülnézet

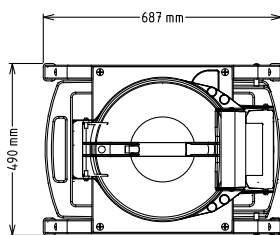

Elektromos

Tápfeszültség:

603341 (T15E1C)

220-240 V/1N ph/50/60 Hz

603342 (T15E324C)

200-240/380-440 V/3
ph/50/60 Hz

Felvett teljesítmény:

0.37 kW

Összes Watt:

0.37 kW

Kapacitás:

Teljesítmény (max.):

240 kg/ciklus

Kapacitás:

15 Litre

Technikai információ:

Külső méretek, szélesség:

440 mm

Külső méretek, mélység:

690 mm

Külső méretek, magasság:

750 mm

Szállítási súly:

603341 (T15E1C)

49 kg

603342 (T15E324C)

48 kg